

節電
対策

放熱ボディー素材にマグネシウム合金を採用したリーズナブルのValueシリーズ

消費電力
最大80%カット

水銀灯代替 屋内専用 高天井・投光器 高輝度LED Value シリーズ



【既設器具】

【省エネ器具】

工場・倉庫・体育館などの省エネに最適

水銀灯



水銀灯
400W相当

消費電力
415W

水銀灯
700W相当

消費電力
735W



ランプ寿命：12,000時間

同等照度

LED照明

LED400型
90W

消費電力
90W

LED700型
150W

消費電力
150W



放熱素材：マグネシウム合金採用のボディーでコストを抑え、リーズナブルに！

配光角：100°（クリアレンズ）
150°（乳白レンズ）

色温度：標準：5000K
オプション 4000K,3000K,2400K

定格寿命：50,000時間

防水性：屋内専用
※油煙の発生する場所や湿度が高い場所での使用はしないで下さい。

口金E39ソケット仕様



アイボルト仕様



吊下げ型アーム仕様



投光器型アーム仕様



■特長

口金高さ

高天井用口金E39タイプの口金高さは、3機種あります。

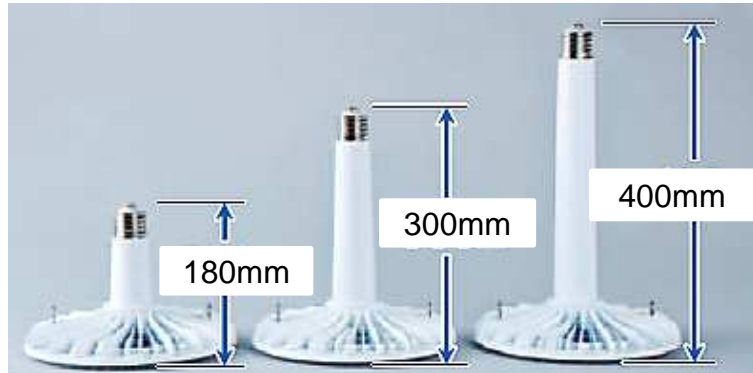

(オプション) (標準) (オプション)

レンズ/配光角

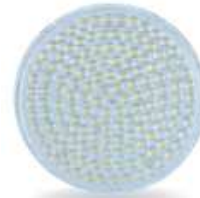

透明レンズ

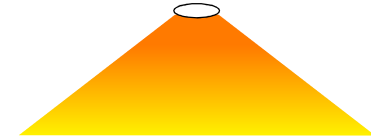

配光角100°



乳白色拡散レンズ



配光角150°

承認図 口金仕様

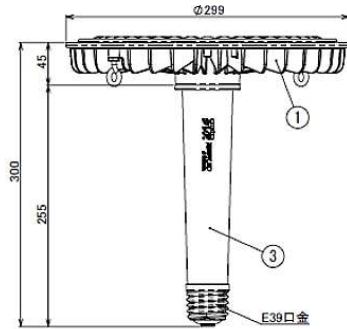
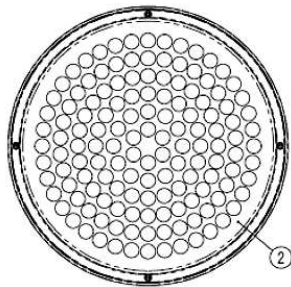

NO'	名称	材質
①	放熱板	マグネシウム合金
②	レンズ	PC
③	口金接続部	PBT

色温度

設置環境に合わせてご選択ください。

5000K
(標準)

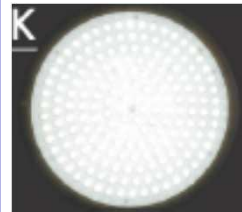

4000K
(オプション)



3000K
(オプション)

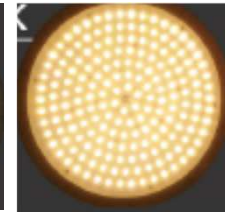

2400K
(オプション)

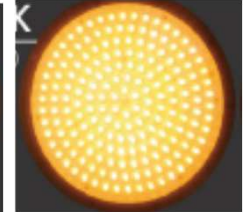

■高天井・投光器 水銀灯代替 高輝度LED Value シリーズ 製品紹介

販売価格は、お問い合わせください。

種別		明るさの目安	型番	仕様	参考上代	製品形状
ソケット仕様 口金E39	LED400型 90W	水銀灯 400W代替	VS300-400-50YT	消費電力 : 90W 全光束 : 9,500Lm	OPEN	
	LED700型 150W	水銀灯 700W代替	VS300-700-50YT	消費電力 : 150W 全光束 : 15,800Lm	OPEN	
アイボルト 仕様	LED400型 90W	水銀灯 400W代替	VFR-400-50YT	消費電力 : 90W 全光束 : 9,500Lm	OPEN	 チェーン吊り具は別売り ※落下防止ワイヤー付
	LED700型 150W	水銀灯 700W代替	VFR-700-50YT	消費電力 : 150W 全光束 : 15,800Lm	OPEN	
アーム仕様 投光器型	LED400型 90W	水銀灯 400W代替	VNA-400-50YT	消費電力 : 90W 全光束 : 9,500Lm	OPEN	
	LED700型 150W	水銀灯 700W代替	VNA-700-50YT	消費電力 : 150W 全光束 : 15,800Lm	OPEN	
アーム仕様 吊下げ型	LED400型 90W	水銀灯 400W代替	VTU-400-50YT	消費電力 : 90W 全光束 : 9,500Lm	OPEN	
	LED700型 150W	水銀灯 700W代替	VTU-700-50YT	消費電力 : 150W 全光束 : 15,800Lm	OPEN	

■ランプ寿命: 50,000時間 ■色温度: 標準5000K、オプション4000K,3000K,2400K ■演色性: Ra70 ■入力電圧: AC100V~242V ■保証期間: 2年

【製品お問い合わせ】 株式会社AZEX

〒150-0002 東京都渋谷区渋谷1-3-18ヴィラ・モデルナA-905

TEL. 03-3486-1210 FAX.03-3486-1218 MAIL:office@azex-design.jp URL:http://www.azex-design.jp